

ホッパ

THEシリーズ

**THE-30**

エレベーター式・大型

- ・製品を高い位置へ供給する機能をもつホッパです。
- ・幅220×奥行160×高さ230mmの昇降バケットが製品を供給します。
- ・オプションでエアバイブレーターを取付可能です。
- ・THLシリーズに比べて重量ワークにも対応可能です。

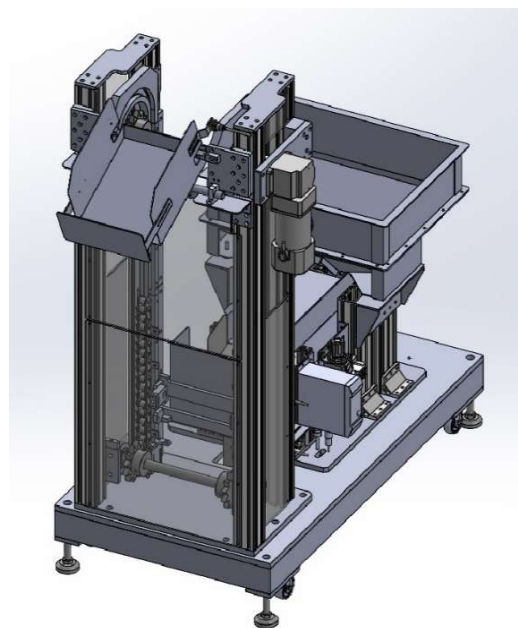
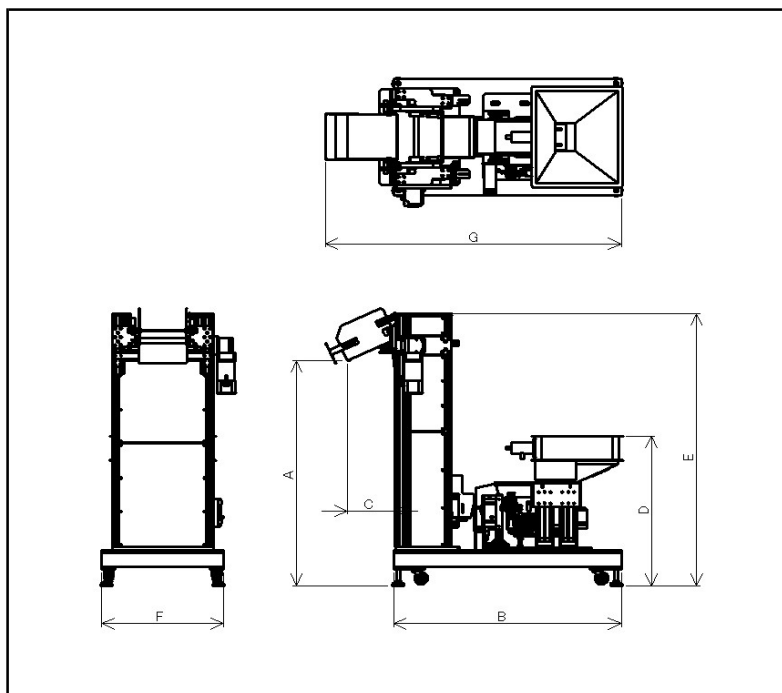

※図面はオプションのエアバイブレーター付き

外形寸法表 External Dimension List 単位：mm Unit：mm

型式	A	B	C	D	E	F	G
THE-30	1200	1160	235	802	1454	620	1400

出口高さ(A寸法)を1200・1300・1400・1500mmの4サイズからお選びいただけます。

標準寸法以外の物についてはお問い合わせください。

仕様 Specification

型式	THE-30
昇降バケット容量 Lifting Bucket Capacity (ℓ)	2
タンク容量 Tank Capacity (ℓ)	30
タンク投入質量 Tank Input Volume (kg)	25
定格電圧 Rating Voltage (V)	100/200
定格電流 Rating Current (A)	4A/3A
入力周波数 Input Frequency (Hz)	50/60
本体質量 Main Unit Mass (kg)	310
バケット材質 Material	SUS340(ミガキ材) SUS304 (Polish)
バケット内面処理 Inner Treatment	※オプション ※Option
使用バイブレーター Vibrator to be used	TM-20L
適用コントローラー Applied Controller	TMD-200

※オプション…①ウレタンコーティング ②テフロンコーティング ③シート貼り

※Option…①Urethane Coating ②Teflon Coating ③Sheet Work